

# SDH DOSEUR À VIS EN EXÉCUTION HAUTE HYGIÈNE

*Traite la plupart des produits pulvérulents, poudres et granulés fins, tel que la poudre de lait, le café, les épices, le sucre et les produits chimiques.*

Pour les plus hautes exigences



## LES POINTS FORTS

- Exécution répondant aux normes européennes d'hygiène
- Changement des vis sans outils
- Grâce à sa trémie en deux parties, le nettoyage du doseur est facilité
- Lors de l'utilisation avec des produits à écoulement libre, le compactage du produit est notable (plus de 20%), ce qui induit également une économie en matériau d'emballage
- Disponible avec commande entièrement intégrée dans l'ensacheuse ou avec commande séparée

**ROVEMA**

Passion for packaging



# SDH DOSEUR À VIS EN EXÉCUTION HAUTE HYGIÈNE

Sanitary design pour répondre à des exigences élevées.

L'exécution haute hygiène du nouveau doseur à vis SDH simplifie et écourte le procédé de nettoyage tout en l'optimisant et permet ainsi d'obtenir les meilleurs résultats en terme d'hygiène tout en respectant les conditions économiques de marché. Grâce à la précision de dosage, aussi lors du passage de produits difficiles, le doseur à vis SDH répond aux exigences économiques des applications tout en respectant les normes européennes.

## Le principe

Le produit est amené directement au **point de remplissage** ① dans la trémie ou par le biais d'une vis d'alimentation ou d'un couloir vibrant. Un **moteur d'entraînement** ② met en mouvement le mélangeur afin de répartir le produit de façon homogène dans la trémie de dosage ③. La **vis de dosage** ④ avec entraînement servo motorisé dose le produit provenant de la trémie dans le sachet.

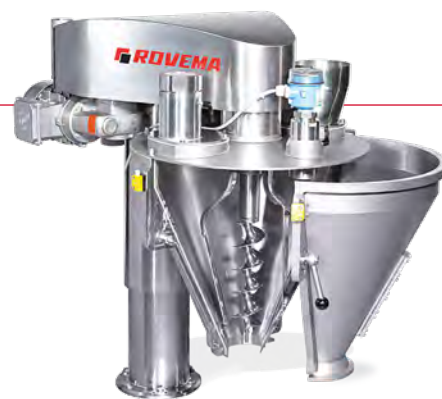
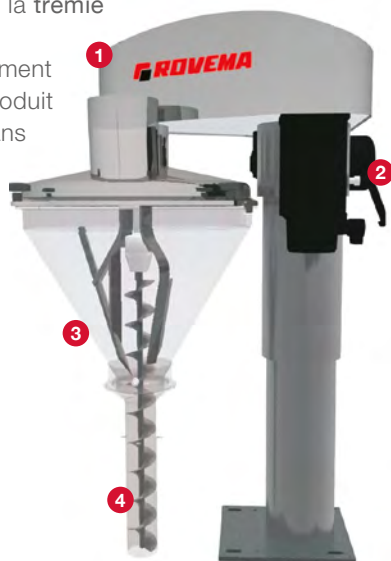

## Avantages et bénéfices

- Nettoyage ultra facile grâce à l'exécution haute hygiène de la trémie en acier inoxydable (304 ou 316), disponible en un seul bloc ou en deux parties
- Changement de vis sans outils
- Manipulation précise et douce dans le respect du produit: grâce à la vis de dosage gérée par servomoteur, une haute précision de dosage est assurée
- Réglage motorisé de la hauteur
- Commande individuelle du dosage grâce à une intégration électronique de toutes les fonctions dans l'armoire électrique de la machine ou comme retrofit avec commande séparée
- Motorisation séparée de l'agitateur afin de garantir un gavage homogène de la vis de dosage en produit

## Subsidiaries

ROVEMA GmbH  
info@rovema.de

ROVEMA France SAS  
info@rovema.fr

ROVEMA Benelux bv  
sales@rovema.nl

ROVEMA Italia s.r.l.  
info@rovema-italia.it

ROVEMA Packaging  
sales@rovema.co.uk

ROVEMA Spain and Portugal S.L.  
rovema@rovema.es

ROVEMA Makine San. Ve Tic. A.S.  
info@rovema.com.tr

OOO ROVEMA  
info@rovema.ru

ROVEMA Polska Sp. z o.o.  
rovema@rovema.pl

ROVEMA North America Inc.  
info@rovema-na.com

ROVEMA Latinoamérica S.A.  
rlainfo@rovema.com

ROVEMA Asia Pacific  
Corporation  
info@rovema.com.ph

## ROVEMA Affiliates

DL Packaging  
www.dlpack.com

Hassia Packaging Pvt Ltd  
www.hassiaindia.in

inno-tech  
Verpackungsmaschinen GmbH  
www.innotech-gmbh.com